



Des avantages incontestables

- Ensemble complet pour :
Tours de décolletage, multibroches, monobroche, machines spéciales et CNC, rectifieuses...
- Récupérateur d'huile inox, démontable.
- 3 tailles de moto-réducteurs,
Option : variation de vitesse.
- Montage du moteur des 2 côtés et orientable soit 4 positions
- Profilé alu avec rainures en T de 30*30, 45*45, 45*90
- Montage des tambours sur roulements à billes.
- Bandes rugueuses, lisses, à picots ou à tasseaux en PU ou PVC résistantes aux huiles et aux hydrocarbures.
- Réglage et démontage très rapides, sans outillage particulier.
- Facile à installer avec le profilé et les rainures en T.

Options :

- Récupérateur d'huile, démontable, h +30mm
- Moteur déporté ou central coulissant
- Entraînement direct ou déporté par poulies et courroie crantée ou par chaîne.
- Piétement en profilé alu réglable
- Règles fixes ou réglables en alu ou PE
- Bande à tasseaux ou à chaînes à palettes (larg. 50)
- Bande métrique pour entraînement positif
- Chaîne avec posages interchangeables pour transport de pièces ou de paniers
- Chaîne à palettes larg. 50 ou 100, pas 12.7 ou 25.4

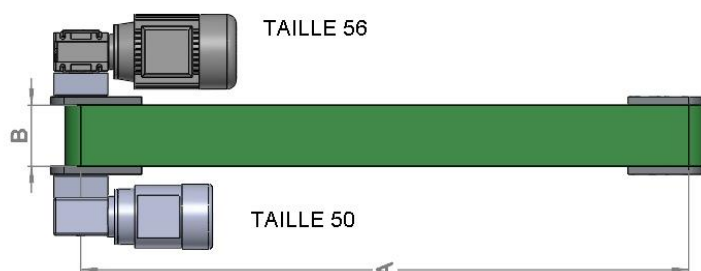

Caractéristiques techniques :

Motorisation option variation

- Motoréducteur asynchrone :
Taille T50 à T63, 1500tr/mn, 90W
Mono ou Tri - 230/380V - IP54
Réduction de 1/10 à 1/80
- **Option variation de vitesse**
Pour moteur tri
Alimentation du coffret en 1-220V
Coffret externe de variation de vitesse IP54
- 2 sens de marche : AV - AR
- **Option temporisation**
- Marche/arrêt réglable
- Marche pas à pas réglable
- **Norme CE**

Côtes standards en mm

B profil	A entraxe
30	400
45	▼
60	
90	Au
135	choix
150	
200	à
300	▼
▼	5 000
600	

Choix multiples de côtes et de combinaisons

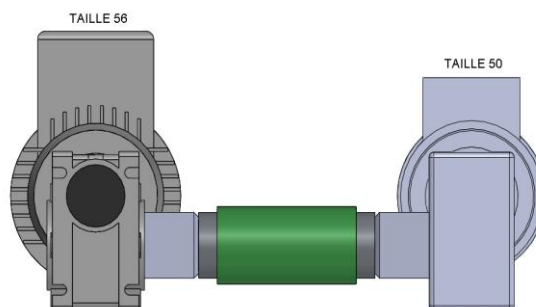

- Fabrication des convoyeurs et des bandes en interne